

ZÁVĚS JEDNOTÁHLOVÝ PRUŽNÝ S VIDLICÍ/OKEM

pro vodorovné potrubí - do 400 °C, 580 °C, 650 °C

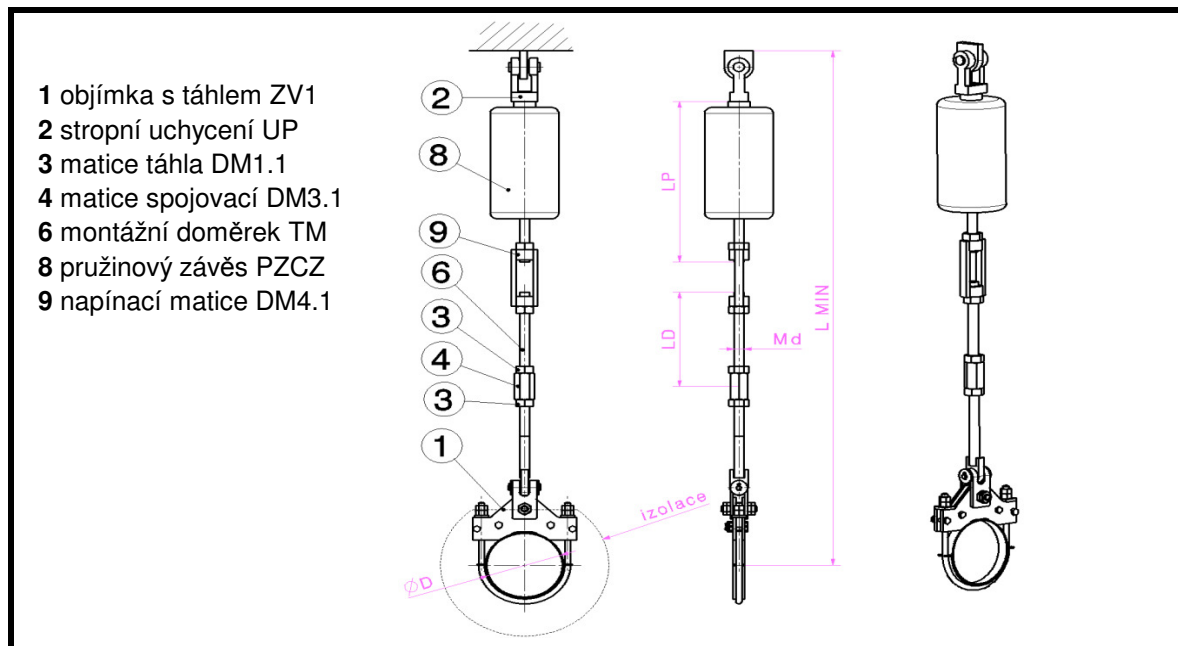

typ: HV111/211/311

Příklad označení: 219/20/HV111-ZV1.1-UP- PZCZ 04/120/80

Tabulka připojovacích rozměrů:

| ØD potrubí | Md | do 400 °C- ZV1.1 | | | do 580 °C- ZV1.2 | | | do 650 °C- ZV1.3 | | |
|------------|-----|------------------|-----------|---------------|------------------|-----------|---------------|------------------|-----------|---------------|
| | | Únosnost (kN) | Lmin (mm) | Hmotnost (kg) | Únosnost (kN) | Lmin (mm) | Hmotnost (kg) | Únosnost (kN) | Lmin (mm) | Hmotnost (kg) |
| 89 | M12 | 7 | 780 | 3,1 | | | | | | |
| 108 | M16 | 10 | 890 | 6,5 | | | | | | |
| 114,3 | M20 | 15 | 900 | 7,4 | | | | | | |
| 114,3 | M30 | 38 | 1230 | 17,3 | | | | | | |
| 133 | M20 | 20 | 1000 | 9,4 | | | | | | |
| 139,7 | M20 | 20 | 1000 | 9,6 | | | | | | |
| 159 | M20 | 20 | 1020 | 9,8 | | | | | | |
| 168,3 | M20 | 20 | 1040 | 10 | | | | | | |
| 219,1 | M20 | 20 | 1080 | 12,4 | | | | | | |
| 219,1 | M30 | 37 | 1300 | 25 | | | | | | |
| 273 | M20 | 20 | 1110 | 13,9 | 16 | 1140 | 18,3 | 14 | 1140 | 18,3 |
| 273 | M24 | | | | 21 | 1280 | 32 | 19 | 1280 | 32 |
| 273 | M30 | 38 | 1260 | 28,6 | 40 | 1530 | 82 | 36 | 1530 | 82 |
| 323,9 | M20 | 20 | 1240 | 15,9 | | | | | | |
| 323,9 | M24 | | | | 30 | 1380 | 43,1 | 27 | 1380 | 43,1 |
| 323,9 | M30 | 40 | 1390 | 32,9 | | | | | | |
| 323,9 | M36 | | | | 67 | 1550 | 112,3 | 60 | 1550 | 112,3 |
| 355,6 | M20 | 15 | 1240 | 13,8 | 20 | 1360 | 44,4 | 18 | 1360 | 44,4 |
| 355,6 | M24 | 21 | 1330 | 20,4 | | | | | | |
| 355,6 | M30 | | | | 38 | 1560 | 60,6 | 34 | 1560 | 60,6 |
| 355,6 | M36 | | | | 51 | 1630 | 103,3 | 46 | 1630 | 103,3 |
| 355,6 | M42 | | | | 78 | 1690 | 128,2 | 70 | 1690 | 128,2 |
| 406,4 | M20 | 20 | 1350 | 18,5 | | | | | | |
| 406,4 | M30 | | | | 39 | 1590 | 65,6 | 35 | 1590 | 65,6 |
| 406,4 | M42 | | | | 89 | 1710 | 136,6 | 80 | 1710 | 136,6 |
| 426 | M20 | 20 | 1290 | 18,5 | | | | | | |
| 457 | M24 | | | | 25 | 1560 | 65 | 23 | 1560 | 65 |

Poznámky:

L min je minimální možná délka sestavy a je uvažována s táhlem 300 mm, bez montážního doměrku a bez pružinového závěsu (délka LP). Hmotnost je uvažována bez montážního doměrku a pružinového závěsu. Součástí dodávky je montážní doměrek o délce 3 m, který je možno v případě potřeby zkrátit, či prodloužit použitím spojovací matice.

Délka LD - doměrek podle potřeby montáže.

Délka LP je závislá na použitém typu pružinového závěsu.

Materiálové provedení: podle použité teploty - HV111-konstrukční ocel HV211-legovaná ocel HV311-legovaná ocel

Povrchová úprava: základní nátěr nebo pozinkování

Tabulka přípojovacích rozměrů:

| ØD potrubí | Md | do 400 °C- ZV1.1 | | | do 580 °C- ZV1.2 | | | do 650 °C- ZV1.3 | | |
|---------------|-----|------------------|--------------|------------------|------------------|--------------|------------------|------------------|--------------|------------------|
| | | Únosnost (kN) | Lmin (mm) | Hmotnost (kg) | Únosnost (kN) | Lmin (mm) | Hmotnost (kg) | Únosnost (kN) | Lmin (mm) | Hmotnost (kg) |
| 508 | M20 | 20 | 1350 | 22 | | | | | | |
| 508 | M24 | | | | 30 | 1560 | 63,8 | 27 | 1560 | 63,8 |
| 508 | M30 | 37 | 1520 | 44,1 | | | | | | |
| 559 | M24 | 25 | 1470 | 35,9 | | | | | | |
| 559 | M30 | 46 | 1550 | 55,3 | | | | | | |
| 559 | M42 | 75 | 1760 | 94,4 | | | | | | |
| 559 | M48 | 104 | 1830 | 119,2 | | | | | | |
| 610 | M24 | 30 | 1540 | 50 | 24 | 1560 | 70,4 | 22 | 1560 | 70,4 |
| 610 | M30 | | | | 40 | 1750 | 110,7 | 36 | 1750 | 110,7 |
| 610 | M42 | | | | 77 | 1830 | 187,2 | 69 | 1830 | 187,2 |
| 660 | M24 | | | | 25 | 1580 | 85,9 | 23 | 1580 | 85,9 |
| 711 | M24 | 25 | 1680 | 48,4 | 21 | 1590 | 79 | 19 | 1590 | 79 |
| 711 | M30 | 46 | 1780 | 89,4 | 37 | 1780 | 138,9 | 33 | 1780 | 138,9 |
| 711 | M36 | | | | 64 | 1870 | 212,7 | 58 | 1870 | 212,7 |
| 711 | M42 | | | | 87 | 2040 | 247,7 | 78 | 2040 | 247,7 |
| 762 | M24 | | | | 30 | 1800 | 147,2 | 27 | 1800 | 147,2 |
| 813 | M30 | | | | 38 | 1820 | 158,2 | 34 | 1820 | 158,2 |
| 813 | M42 | | | | 81 | 1950 | 230 | 73 | 1950 | 230 |