

# ZÁVĚS JEDNOTÁHLOVÝ PRŮŽNÝ PRŮCHOZÍ

pro vodorovné potrubí - do 400 °C, 580 °C, 650 °C

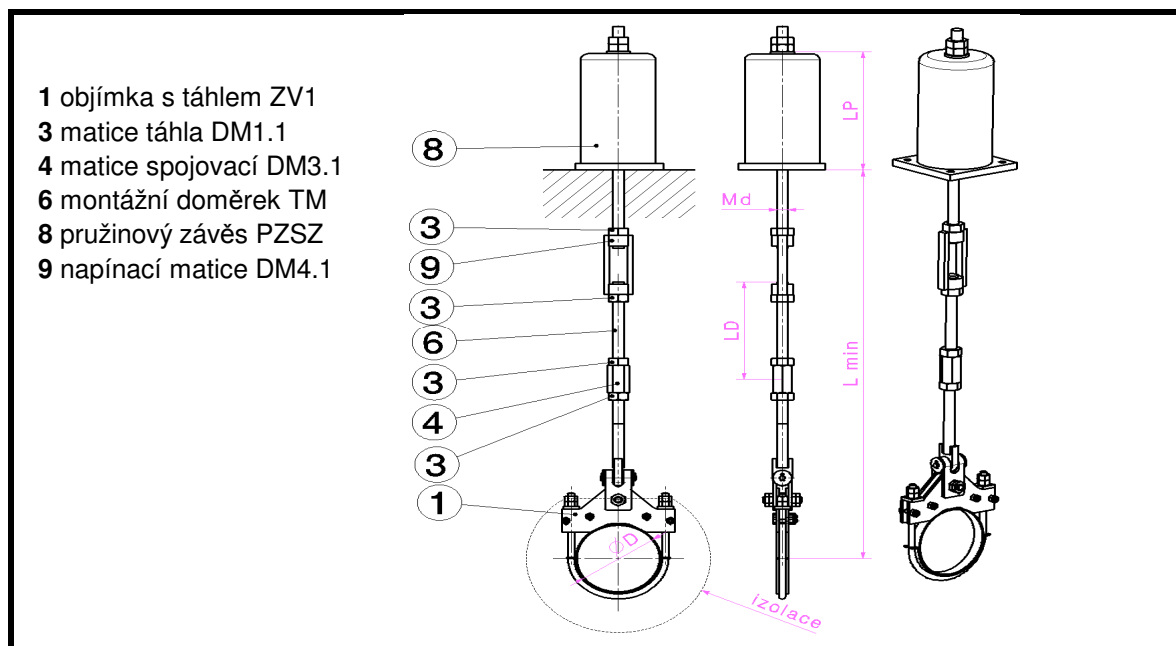

**typ: HV111/211/311**

Příklad označení: 219/20/HV111-ZV1.1-UP- PZSZ 04/120/80

## Tabulka připojovacích rozměrů:

ØD potrubí	Md	do 400 °C- ZV1.1			do 580 °C- ZV1.2			do 650 °C- ZV1.3		
		Únosnost (kN)	Lmin (mm)	Hmotnost (kg)	Únosnost (kN)	Lmin (mm)	Hmotnost (kg)	Únosnost (kN)	Lmin (mm)	Hmotnost (kg)
89	M12	7	750	2,9						
108	M16	10	890							
114,3	M20	15	850	6,2						
114,3	M30	38	1130	16						
133	M20	20	950	8,3						
139,7	M20	20	950	8,8						
159	M20	20	970	9,2						
168,3	M20	20	990	9,64						
219,1	M20	20	1020	12						
219,1	M30	37	1230	23,6						
273	M20	20	1060	13,5	16	1090	17,9	14	1090	17,9
273	M24				21	1220	31,4	19	1220	31,4
273	M30	38	1180	27,2	40	1460	80,7	36	1460	80,7
323,9	M20	20	1190	15,5						
323,9	M24				30	1320	42,5	27	1320	42,5
323,9	M30	40	1320	31,5						
323,9	M36				67	1480	110,2	60	1480	110,2
355,6	M20	15	1190	13,4	20	1310	44	18	1310	44
355,6	M24	21	1270	19,8						
355,6	M30				38	1480	59,3	34	1480	59,3
355,6	M36				51	1560	101,2	46	1560	101,2
355,6	M42				78	1600	125	70	1600	125
406,4	M20	20	1210	18,2						
406,4	M30				39	1510	63,9	35	1510	63,9
406,4	M42				89	1630	133,4	80	1630	133,4
426	M20	20	1240	18,2						
457	M24				25	1500	64,4	23	1500	64,4

### Poznámky:

**L min** je minimální možná délka sestavy a je uvažována s montážním doměrkem 300 mm. Součástí dodávky je montážní doměrek o délce 3 m, kterou je možno v případě potřeby zkrátit, či prodloužit použitím spojovací matice.

**Délka LD** - doměrek podle potřeby montáže.

**Délka LP** je závislá na použitém typu pružinového závěsu.

**Materiálové provedení:** podle použité teploty - HV111-konstrukční ocel HV211-legovaná ocel HV311-legovaná ocel

**Povrchová úprava:** základní nátěr nebo pozinkování

### Tabulka přípojovacích rozměrů:

ØD potrubí	Md	do 400 °C- ZV1.1			do 580 °C- ZV1.2			do 650 °C- ZV1.3		
		Únosnost (kN)	Lmin (mm)	Hmotnost (kg)	Únosnost (kN)	Lmin (mm)	Hmotnost (kg)	Únosnost (kN)	Lmin (mm)	Hmotnost (kg)
508	M20	20	1300	21,7						
508	M24				30	1460	63,2	27	1460	63,2
508	M30	37	1450	42,6						
559	M24	25	1410	35,3						
559	M30	46	1480	53,8						
559	M42	75	1680	91,2						
559	M48	104	1710	115,2						
610	M24	30	1480	49,4	24	1500	69,8	22	1500	69,8
610	M30				40	1670	109,4	36	1670	109,4
610	M42				77	1740	184	69	1740	184
660	M24				25	1520	85,2	23	1520	85,2
711	M24	25	1620	47,8	21	1530	78,4	19	1530	78,4
711	M30	46	1700	87,9	37	1710	137,5	33	1710	137,5
711	M36				64	1800	210,6	58	1800	210,6
711	M42				87	1960	244,5	78	1960	244,5
762	M24				30	1710	146,6	27	1710	146,6
813	M30				38	1750	156,9	34	1750	156,9
813	M42				81	1870	226,9	73	1870	226,9