

ZÁVĚS JEDNOTÁHLOVÝ KONSTANTNÍ

pro vodorovné potrubí - do 400 °C, 580 °C, 650 °C

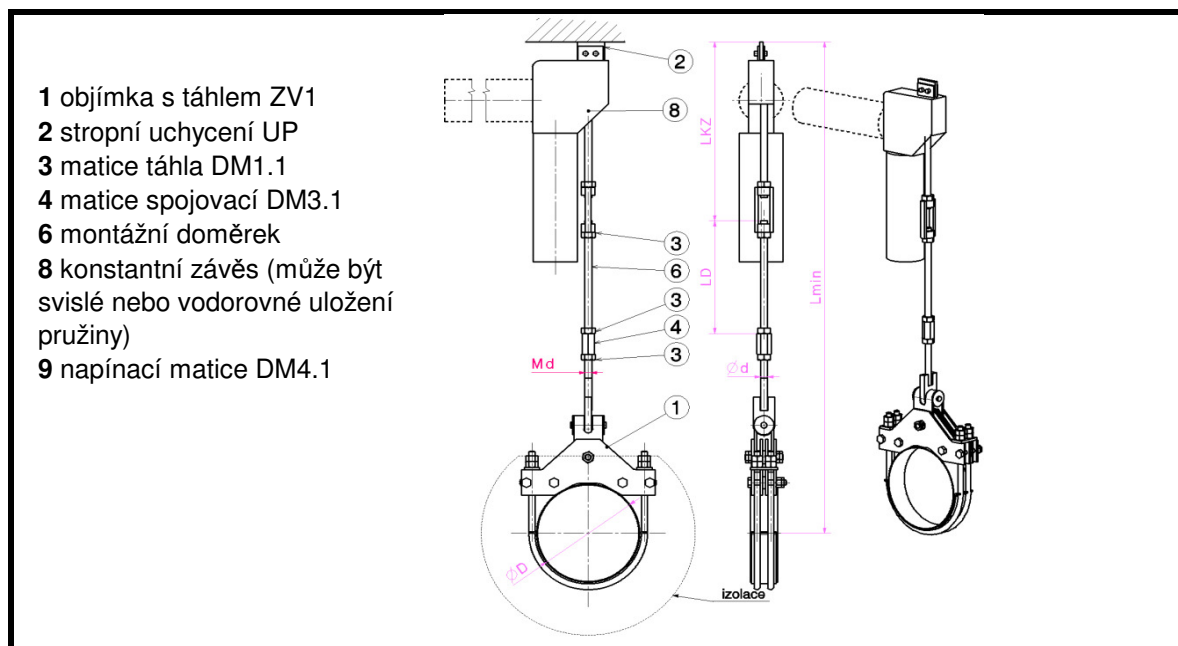

typ: HV112/212/312

Příklad označení: 219/20/HV112-ZV1.1-UP-

Tabulka připojovacích rozměrů:

ØD potrubí	Md	do 400 °C- ZV1.1			do 580 °C- ZV1.2			do 650 °C- ZV1.3		
		Únosnost (kN)	Lmin (mm)	Hmotnost (kg)	Únosnost (kN)	Lmin (mm)	Hmotnost (kg)	Únosnost (kN)	Lmin (mm)	Hmotnost (kg)
89	M12	7	780	3,1						
108	M16	10	890	6,5						
114,3	M20	15	900	7,4						
114,3	M30	38	1230	17,3						
133	M20	20	1000	9,4						
139,7	M20	20	1000	9,6						
159	M20	20	1020	9,8						
168,3	M20	20	1040	10						
219,1	M20	20	1080	12,4						
219,1	M30	37	1300	25						
273	M20	20	1110	13,9	16	1140	18,3	14	1140	18,3
273	M24				21	1280	32	19	1280	32
273	M30	38	1260	28,6	40	1530	82	36	1530	82
323,9	M20	20	1240	15,9						
323,9	M24				30	1380	43,1	27	1380	43,1
323,9	M30	40	1390	32,9						
323,9	M36				67	1550	112,3	60	1550	112,3
355,6	M20	15	1240	13,8	20	1360	44,4	18	1360	44,4
355,6	M24	21	1330	20,4						
355,6	M30				38	1560	60,6	34	1560	60,6
355,6	M36				51	1630	103,3	46	1630	103,3
355,6	M42				78	1690	128,2	70	1690	128,2
406,4	M20	20	1350	18,5						
406,4	M30				39	1590	65,6	35	1590	65,6
406,4	M42				89	1710	136,6	80	1710	136,6
426	M20	20	1290	18,5						
457	M24				25	1560	65	23	1560	65

Poznámky:

L min je minimální možná délka sestavy a je uvažována s táhlem 300 mm, bez montážního doměrku a bez konstantního závěsu (délka LKZ). Hmotnost je uvažována bez montážního doměrku a konstantního závěsu. Součástí dodávky je montážní doměrek o délce 3 m, který je možno v případě potřeby zkrátit, či prodloužit použitím spojovací matice.

Délka LD - doměrek podle potřeby montáže.

Délka LKZ je závislá na použitém typu konstantního závěsu.

Materiálové provedení: podle použité teploty - HV112-konstrukční ocel HV212-legovaná ocel HV312-legovaná ocel

Povrchová úprava:

Katalogové listy konstantních závěsů se připravují

Tabulka přípojovacích rozměrů:

ØD potrubí	Md	do 400 °C- ZV1.1			do 580 °C- ZV1.2			do 650 °C- ZV1.3		
		Únosnost (kN)	Lmin (mm)	Hmotnost (kg)	Únosnost (kN)	Lmin (mm)	Hmotnost (kg)	Únosnost (kN)	Lmin (mm)	Hmotnost (kg)
508	M20	20	1350	22						
508	M24				30	1560	63,8	27	1560	63,8
508	M30	37	1520	44,1						
559	M24	25	1470	35,9						
559	M30	46	1550	55,3						
559	M42	75	1760	94,4						
559	M48	104	1830	119,2						
610	M24	30	1540	50	24	1560	70,4	22	1560	70,4
610	M30				40	1750	110,7	36	1750	110,7
610	M42				77	1830	187,2	69	1830	187,2
660	M24				25	1580	85,9	23	1580	85,9
711	M24	25	1680	48,4	21	1590	79	19	1590	79
711	M30	46	1780	89,4	37	1780	138,9	33	1780	138,9
711	M36				64	1870	212,7	58	1870	212,7
711	M42				87	2040	247,7	78	2040	247,7
762	M24				30	1800	147,2	27	1800	147,2
813	M30				38	1820	158,2	34	1820	158,2
813	M42				81	1950	230	73	1950	230