

ZÁVĚS DVOUTÁHLOVÝ PEVNÝ

pro svislé potrubí - do 350 °C a 550 °C

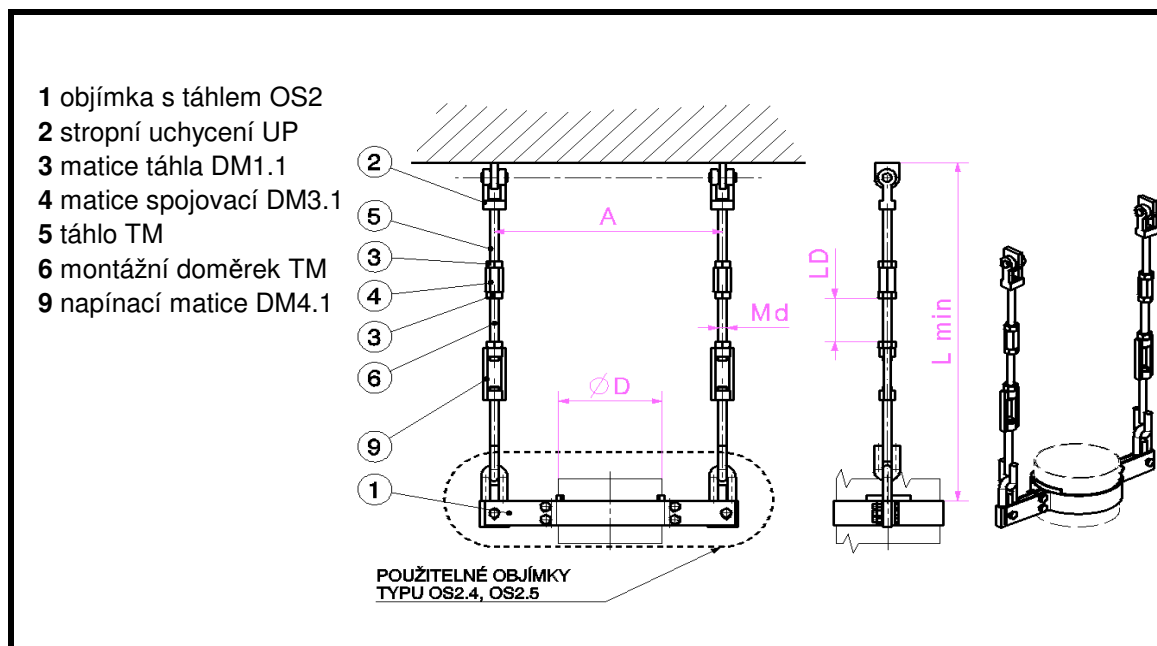

Příklad označení: 219/7/HS420-OS2.4-UP

Tabulka připojovacích rozměrů:

ØD potrubí	Md	do 350 °C - OS2.4				do 550 °C - OS2.5			
		Únosnost (kN)	A (mm)	Lmin (mm)	Hmotnost (kg)	Únosnost (kN)	A (mm)	Lmin (mm)	Hmotnost (kg)
31,8	M8	0,9	280	640	2,3				
33,7	M8	0,9	290	640	2,3				
38	M8	0,7	290	640	2,3				
44,5	M8	0,52	330	640	2,4				
48,3	M10	0,52	249	655	3,4				
57	M8	1,6	350	630	3,2				
60,3	M8	1,6	354	630	3,2				
76,1	M8	1,6	420	630	3,5	1,2	500	630	3,8
89	M8	1,3	440	630	3,6	0,7	560	630	4,1
108	M10	2,8	510	640	5,6	1,4	630	640	6,4
114,3	M10	2,8	517	640	5,7				
133	M10	2,5	540	640	5,9	1,4	660	640	6,6
159	M12	6,7	570	665	9,7	4,9	690	665	11
168,3	M12	6,7	580	665	11,3				
219,1	M16	7	790	770	18,5	3,8	910	770	20,4
245	M16					3,8	940	770	21,1
273	M20	15,7	870	840	40,3	7,1	990	840	43,9
299	M20					7,1	1020	840	44,5
323,9	M20	15,1	920	840	42,3	9,3	1040	840	45,2
355,6	M24	30	990	955	70,4				
377	M24	30	1000	955	75	16,8	1120	955	80,5
406,4	M24	30,6	1070	955	79	12,4	1230	955	86,6
426	M24	30,6	1080	955	80,6				
457	M30	25,6	1120	1045	101,2	16,5	1280	1045	109,8
508	M30	28,1	1220	1045	107,6	12,2	1380	1045	116,4
521	M30	28,1	1240	1045	108,8	12,2	1400	1045	117,4
530	M30	28,1	1240	1045	109,2				

Poznámky:

L min je minimální možná délka sestavy a je uvažována s táhlem 300 mm, bez montážního doměrku. Součástí dodávky je montážní doměrek o délce 3 m, který je možno v případě potřeby zkrátit, či prodloužit použitím spojovací matice.

Hmotnost je uvažována bez montážního doměrku.

Délka LD - doměrek podle potřeby montáže.

Materiálové provedení:
podle použité teploty -
HS420-konstrukční ocel
HS520-legovaná ocel

Povrchová úprava:
základní nátěr nebo
pozinkování

Tabulka přípojovacích rozměrů:

ØD potrubí	Md	do 350°C - OS2.4				do 550°C - OS2.5			
		Únosnost (kN)	A (mm)	Lmin (mm)	Hmotnost (kg)	Únosnost (kN)	A (mm)	Lmin (mm)	Hmotnost (kg)
559	M30					13,9	1430	1045	120,4
610	M30	25,3	1340	1045	117,4	17,8	1480	1045	124,4
630	M30	25,3	1340	1045	117,4				
720	M30	35,6	1440	1035	162,8				
820	M30	39,6	1540	1035	175,2				

typ: HS420/520